

第46回全国自治体職員サッカー選手権大会関西予選

(平成29年4月22日～6月17日)

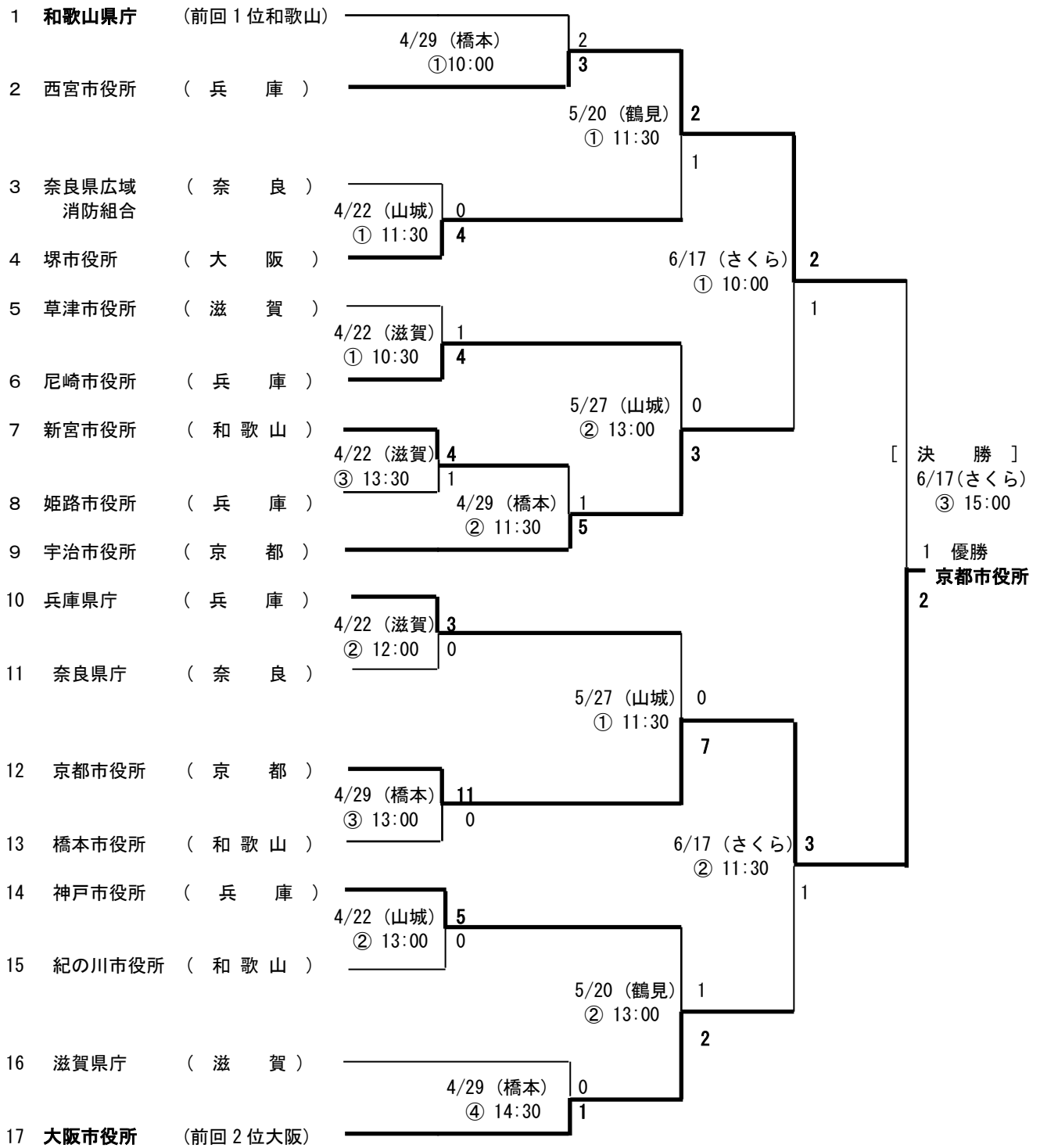

① 第1試合 ② 第2試合 ③ 第3試合 ④ 第4試合 ※①～④は、試合順を示します。

| | | | | | |
|------|-------|------------------|-----------|-------|------|
| 試合会場 | (滋賀) | 希望ヶ丘球技場(芝) | 4/22 | 当番チーム | 滋賀県庁 |
| | (京都) | 山城運動公園(22芝)(27土) | 4/22.5/27 | 当番チーム | 宇治市 |
| | (和歌山) | 橋本市運動公園(芝) | 4/29 | 当番チーム | 橋本市 |
| | (大阪) | 鶴見緑地運動場(土) | 5/20 | 当番チーム | 大阪市 |
| | (大阪) | さくら運動公園(人工芝) | 6/17 決勝 | 当番チーム | 大阪市 |